

TOTAL

One-Stop Tools Station

TOTAL

CHAIN BLOCK

THT1611

THT1621

THT1631

THT1651



INDUSTRIAL



CE



CHAIN BLOCK

INSTRUCȚIUNI DE UTILIZARE

1. Judecați greutatea încărcăturii care trebuie ridicată și asigurați-vă că greutatea depășește capacitatea nominală a blocului de lan. Nu lăsați niciodată blocul niciodată.
2. Trebuie să se efectueze o inspecție atentă asupra pieselor, cum ar fi lanul de încărcare a cârligelor, dispozitivul de hrănire etc., precum și lubrifierea blocului. Blocul de lan poate fi pus în funcțiune numai atunci când se constată că acesta este în stare bună.
3. Înainte de ridicare, inspectați cârligele pentru a vedea dacă acestea sunt bine atașate. Oboiuita de cârlige și suspensie de sarcină la vârful cârlig nu sunt permise. Pentru o performanță perfectă a blocului, lanul de sarcină trebuie să fie în poziție verticală fără a se răsuca, astfel încât să nu se încurce.
4. În timpul funcționării, operatorul se află în planul roții de mână (9). Pentru a ridica încărcătura, trageți lanul de mână (15) pentru a repeta manșonul în sensul acelor de ceasornic. Când trageți lanul de mână în direcția inversă, roata de mână va fi separată de scaunul de frână (10), discul cu clichet (14) verificat cu clichet (17) va fi eliberat și încărcătura va fi coborâtă în jos.
5. Nu trageți lanul de mână într-o poziție oblică față de planul roții de mână pentru a împiedica încurcarea lanului de mână și rotirea blocului.
6. Este absolut interzisă trecerea sau funcționarea în condiții de siguranță a încărcăturii de ridicare.
7. În timp ce ridicați sau coborâți o sarcină, lanul de mână trebuie să fie tras în mod constant, astfel încât să nu se intervină sau să se încurce.
8. Opriți imediat operațiunea în cazul în care lanul de mână nu poate fi tras în continuare. Nu cereți mai multe mâini pentru a trage. continuați inspirația după cum urmează;
 - (1) Dacă există ceva încurcat cu încărcătura.
 - (2) Dacă există probleme cu părțile blocului.
 - (3) Indiferent dacă greutatea încărcăturii depășește capacitatea nominală a blocului.

ÎNTREȚINERE

1. După utilizare, curățați murdăria din blocul de lan și depozitați-o într-un loc uscat, pentru a evita ruginirea și coroziunea.
2. Curățați părțile cu kerosen și împăncați uneltele și lagărele cu unsoare o dată pe an de o mână calificată.
3. Aliniați marcajele "0" ale celor două trepte de viteze (8) în timpul asamblării, după cum se arată în secțiunea Vedere CC.
4. Rolele (12) ale lagărelor lanului de lan pot fi lipite cu unsoare în jghebul pinionului lanului (4) înainte de a le monta în cursa exterioară a lagărului (13) de pe placa laterală.

5. În timpul asamblării mecanismului de frânare, trebuie să aveți grijă să introduceți dinții înclinați ai discului cu clichet și a clichetei. Asigurați-vă că clichetul este controlat de arc sensibil și fiabil. După aceea, rotiți ceasul cu roata de mână după ce îl înșurubați pe arborele de antrenare și trebuie să apăsați discul și plăcile de pe scaunul de frână. În sensul invers acelor de ceasornic, ar trebui să existe clearance între disc și plăci.
6. Se potrivește tranziția la șezut (3) și la placa dreaptă (2). Nu le dezmembrați sau se vor dezlipi.
7. Nu permiteți nici unui laic să dezassembleze blocul.
8. După curățare și reparații, blocul trebuie supus unui test de sarcină și unei sarcini grele. Un bloc de lană poate fi pus în funcțiune după ce a fost testat și găsit în stare bună.
9. Curățați suprafețele de frecare ale frânei în timp ce lubrifiați sau acționați blocul. Mecanismul de frânare trebuie introdus în mod regulat pentru a preveni frânarea defectuoasă și căderea încărcăturii

SPECIFICATII

Model		THT1611	THT1621	THT1631	THT1651
Capacitate	t	1	2	3	5
Ridicare standard	m	3	3	3	3
Him	mm	300	380	470	600
ForEa deefor t	N	322.5	345	404	476
LanEul de încãrcare la paman	t	1	2	2	2
LanE de încãrcare	mm	Ø 6x18	Ø 6x18	Ø 8x24	Ø 10x30
Dimensiuni mm	A	142	142	178	210
	B	122	122	139	162
	C	28	34	38	41
	D	142	142	178	210
Greutate neta	kg	9.5	13.5	21.5	35

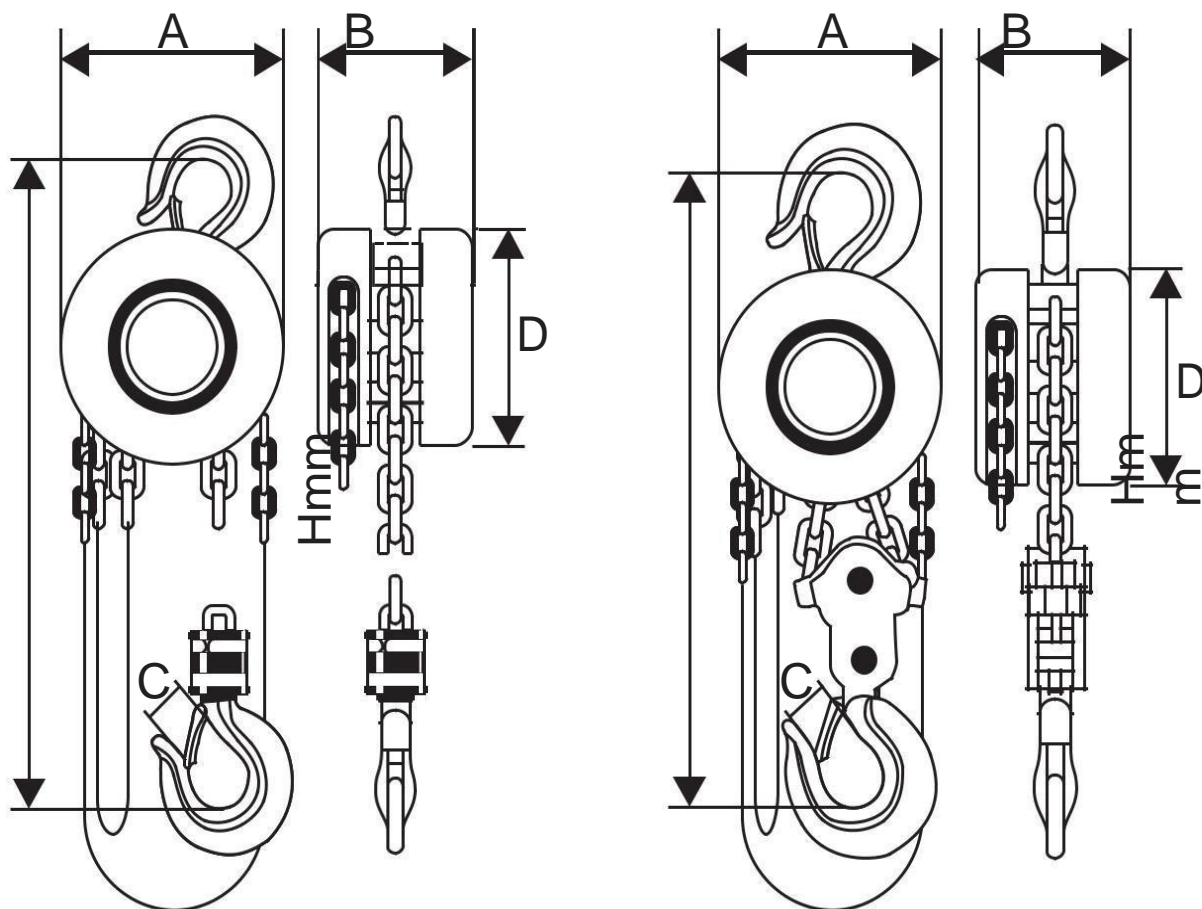

THT1611,THT1621,THT1631,THT1651 Lista pieselor de schimb

Nr.	Descriere	Nr.	Descriere	Nr.	Descriere	Nr.	Descriere
1	LanE de încărcare	11	Placă de fricEiune	21	Placa laterală stângă	31	Placă îndoită
2	PlăcuEa dreaptă	12	Cilindru	22	Placă de suspendare	32	Cilindru
3	Stai A	13	Cursa de rulment	23	Pin de suspensie	33	Foaie de acoperire
4	LanE	14	Disc de clichet	24	Stripper	34	Ax
5	Arbore de transmisie	15	Lanț de inele	25	Inel elastic	35	Ac
6	Unelte pentru discuri	16	Arcul cu picior	26	Pin	36	Șaibă lidl
7	Arbore pinion	17	Clichet	27	Banda rulantă	37	Cuier
8	Unelte pentru discuri	18	Capacul roEii	28	Teacă din oEel	38	Cârlig
9	Roata atarnata	19	Inel de schimbare	29	Stai b	39	Dispozitiv deblocare
10	Locul din spate	20	Clichet pin	30	Cuier	40	Dublu arc

THT1611,THT1621,THT1631,THT1651 Vedere esplosiva

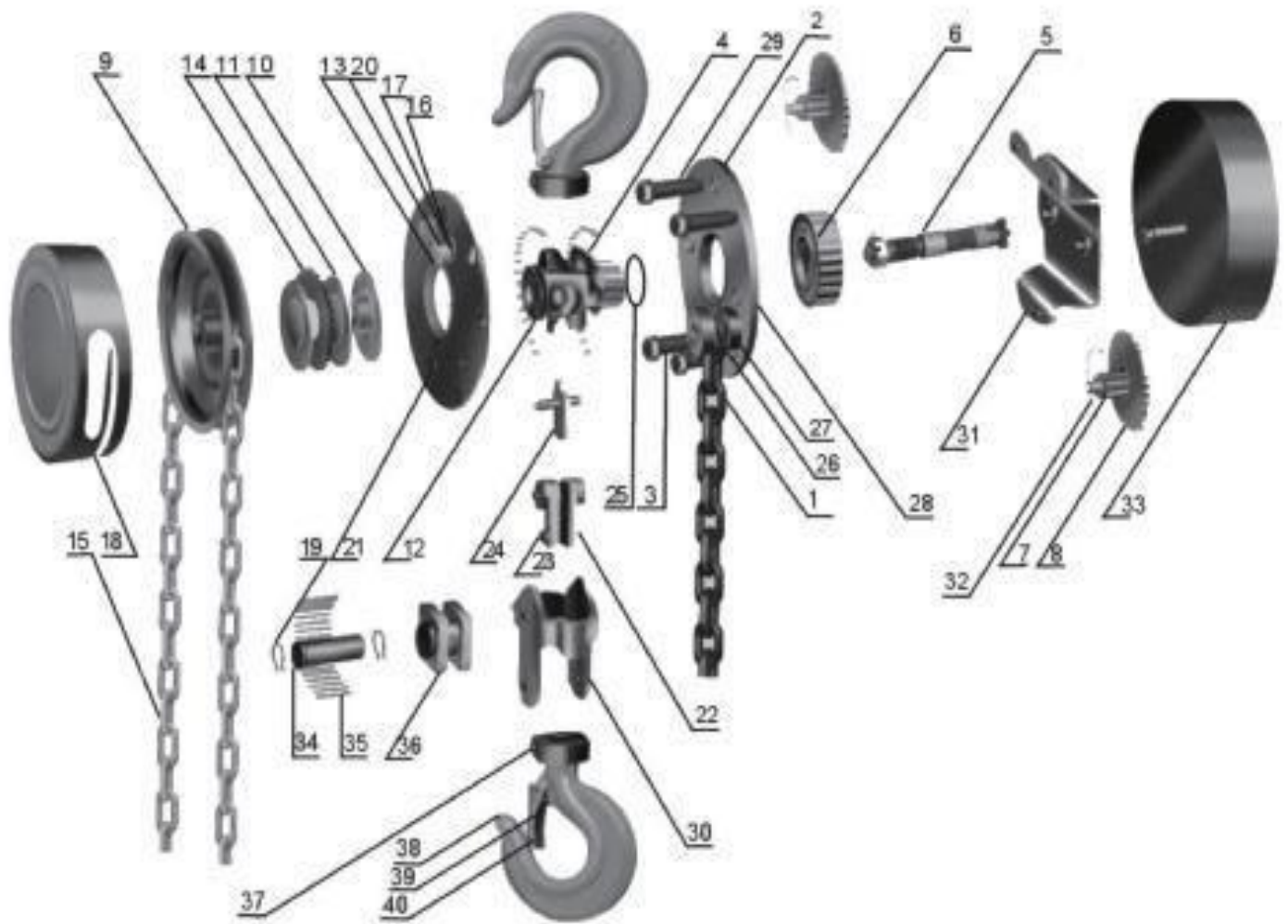

TOTAL

One-Stop Tools Station

TOTAL

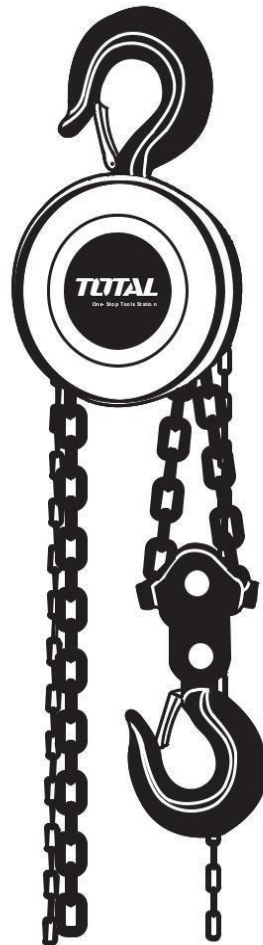

CHAIN BLOCK

www.blademotors.ro
TOTAL TOOLS CO., LIMITED
T0617.V03

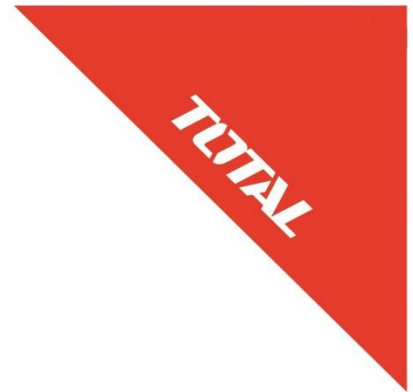

CERTIFICAT DE CALITATE ȘI GARANȚIE

1. Denumire produs: __SCULE SI ACCESORII TOTAL _____
2. Tip-model: _____
3. S/N: _____
4. Cumpărător: _____
5. Adresă, telefon: _____
6. Importator: RIVIERA BIKE SRL, TANASE BANCIU 12, POPESTI LEORDENI , ILFOV
7. Declarație de Conformitate nr: _____
8. Factura (bon) nr/data: _____

Prezentul certificat atestă legal ca produsul facturat corespunde documentației de execuție a producătorului, încadrându-se în parametrii de calitate funcționali și de durabilitate prevăzuți, conform Declarației de Conformitate emise. Produsul este comercializat cu respectarea prevederilor O.G. 21/1992 și Legii 449/2003. Prin prezentul certificat se garantează caracteristicile produsului, în situația în care clientul respectă prescripțiile de montare, utilizare, depozitare, conservare și transport. Produsul nu este garantat împotriva utilizării defectuoase.

În cazul depozitării sau utilizării necorespunzătoare, a lovirii, deteriorării prin alte mijloace sau a intervențiilor neautorizate produsul își pierde garanția. Perioada de garanție este de 24 luni de la data cumpărării pentru defectele de fabricație și de material, în cazul achiziționării de către persoane fizice și utilizării pentru uz casnic.

Perioada de garanție este de 6 luni de la data cumpărării pentru defectele de fabricație și de material, în cazul achiziționării de către persoane juridice și utilizării în regim normal (exclus uz profesional). Durata medie de utilizare a produsului este de 3 ani cu condiția respectării instrucțiunilor de montaj și utilizare ce însoțesc produsul. Pentru remedierea defectelor aparute în perioada de garanție sau înlocuirea produsului, clienții se vor adresa unității vânzătoare. Remedierea defectelor apărute se realizează în 15 zile calendaristice de la data prezentării produsului.

Certificatul este valabil numai însoțit de factura sau bonul fiscal emise de unitatea vânzătoare.

Vânzător,
Semnatura și stampila

Cumpărător,
Am primit indicațiile de utilizare, depozitare,
manipulare, conservare, și transport.





TOTAL

Reparatii efectuate in perioada de garantie.

1		2		3	
Data intrarii		Data intrarii		Data intrarii	
Data iesirii		Data iesirii		Data iesirii	
Tehnician Service		Tehnician Service		Tehnician Service	
Semnatura si stampila		Semnatura si stampila		Semnatura si stampila	

Mentiunile privind reparatiile efectuate in perioada de garantie se fac pe verso.



TOTAL
One-Stop Tools Station

